



MANUEL TECHNIQUE

CARPORT ARTOSI



Sommaire

Marquage du produit CE	3
CARPORT ARTOSI – Spécifications se base	5
Couleurs.....	6
Définition	7
Résistance à l'eau.....	7
Résistance au vent	7
Résistance à la neige	7
Dimensions standard.....	7
Dimensions de la construction	8
Dilatation longitudinale.....	8
Tolérance des dimensions.....	8
Poids indicatif du carport	9
CARPORT ARTOSI – Spécifications techniques	10
Polycarbonate.....	10
Polycarbonate – Capacité portante 150 kg/m ²	11
Polycarbonate – Capacité portante 110 kg/m ²	12
Tôle trapézoïdale	13
Tôle trapézoïdale – Capacité portante 200 kg/m ²	14
Tôle trapézoïdale – Capacité portante 150 kg/m ²	15
Tôle trapézoïdale – Capacité portante 110 kg/m ²	16
Ancrage du cadre	17
Supports – pieds.....	19
Système d'évacuation de l'eau.....	21
Écoulement au niveau d'un support.....	22
Éclairage	23
Équipement à option.....	25
Entretien et consignes de sécurité.....	26

Les produits de ce groupe d'assortiments sont toujours mesures de l'extérieur.

En raison du développement constant de nos produits, nous nous réservons le droit d'apporter de légères différences de conception par rapport aux illustrations.

ISOTRA *Quality*

Marque symbolisant la tradition de longue durée, les investissements non chiffrables dans le développement, l'utilisation des matériaux de qualité, le haut niveau technologique, le travail fiable des centaines de salariés et beaucoup d'autres paramètres constituant un ensemble – produit fini de la société ISOTRA.

DÉCLARATION DE QUALITÉS numéro 01/2023

Produit – code d'identification du type	Carport Artosi
Désignation du type	2-01819-XXXX-A
Usage prévu	Auvent
Fabriquant	ISOTRA a.s. Bílovecká 2411/1 746 01 Opava République tchèque Numéro d'identification : 47679191
Mandataire	Non désigné
Système d'évaluation et de vérification de la stabilité des qualités	2+
Autorité compétente	Technický a zkušební ústav stavební Praha, s. p., Prosecká 811/76a, 190 00 Praha, no de l'autorité compétente 1020 Certificat (Attestation) Système de gestion de la production no 1020-CPR-305/2011

Qualités indiquées dans la déclaration : (selon le tableau ZA.1 EN 1090-1:2009+A1:2011)

Qualités élémentaires	Valeur de la qualité	Spécification tech. harmonisée
Tolérance et données géométriques	selon EN 1090-2, -3 et documentation de production applicable	4.2 et 5.3 EN 1090-1:2009+A1:2011
Soudabilité	acier EN 10025-2 - S235JRC+N acier EN 10219-1 - S235JRH acier I EN 10111 - DD11	4.3 et 5.4 EN 1090-1:2009+A1:2011
Ténacité Résistance au choc	JR = 27J à +20°C	4.4 et 5.5 4.8 et 5.10 EN 1090-1:2009+A1:2011
Réaction au feu	classe A1	4.6 et 5.8 EN 1090-1:2009+A1:2011
Dégagement de cadmium	NPD	4.7 et 5.9 EN 1090-1:2009+A1:2011
Radioactivité	NPD	4.7 et 5.9 EN 1090-1:2009+A1:2011
Durée de vie	NPD	4.9 et 5.11 EN 1090-1:2009+A1:2011
Capacité portante	Calcul statique 2211-09 000 001 du 1/2023	4.5.1, 4.5.2 et 5.6.2 EN 1090-1:2009+A1:2011
Déformation à l'état limite d'usage		4.5.5 EN 1090-1:2009+A1:2011
Résistance à la fatigue		4.5.1, 4.5.3 et 5.6.2 EN 1090-1:2009+A1:2011

Les qualités du produit sont conformes aux qualités indiquées dans le tableau.

La présente déclaration de qualités (conformité à la spécification fournie de la pièce) est établie sous la responsabilité exclusive du fabriquant.

Pour le fabriquant : ISOTRA a.s. Fait à Ostrava, le 15/11/2023 Signature

	
OS 1020 ISOTRA a.s. Siège social : CZ, Opava, Bílovecká 2411/1 Atelier de production : CZ, Opava, Bílovecká 2411/1 Numéro d'identification 47679191 1020-CPR-070063765 23 EN 1090-1:2009+A1:2011 Carport Artosi – 2-01819-XXXX-A DÉCLARATION DE QUALITÉS numéro 01/2023	
Tolérance et données géométriques	selon EN 1090-2, -3 et documentation de production applicable
Soudabilité	acier EN 10025-2 - S235JRC+N acier EN 10219-1 - S235JRH acier EN 10111 - DD11
Ténacité	JR = 27J à +20°C
Réaction au feu	classe A1
Dégagement de cadmium	NPD
Radioactivité	NPD
Durée de vie	NPD
Caractéristiques de construction: Návrh: výkres 2-01819-XXXX-0 Projet : plan 2-01819-XXXX-0 Production: Selon le plan 2-01819-XXXX-0 – AUVENT ARTOSI classe de réalisation EXC 2	

CARPORT ARTOSI



- ▲ Propre développement et production
- ▲ Design propre et élégant
- ▲ Le carport est produit avec une grande précision
- ▲ Possibilité de placer les supports hors des coins du carport
- ▲ Trois types de réalisation du toit – plaque polycarbonate, tôle trapézoïdale, cadre sans toit
- ▲ Possibilité d'éclairage LED le long de tout le carport
- ▲ Possibilité d'installer les stores screen ou les panneaux coulissants
- ▲ Résistance au vent – classe 6

CARPORT ARTOSI

Spécifications de base

Cadre avec le toit polycarbonate

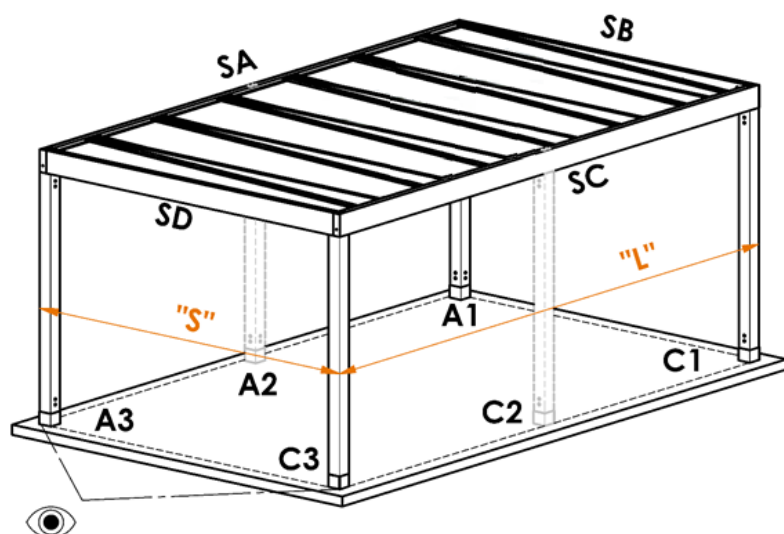

- SA, SC – Cadre circconférentiel - Longueur
- SB, SD – Cadre circconférentiel – Largeur
- A1, A3, C1, C3 – Supports de coin
- A2, C2 – Supports supplémentaires
- „S” – Largeur maximale du carport
- „L” – Longueur maximale du carport
- 👁 – Sens de vue sur le carport

Cadre avec le toit trapézoïdal

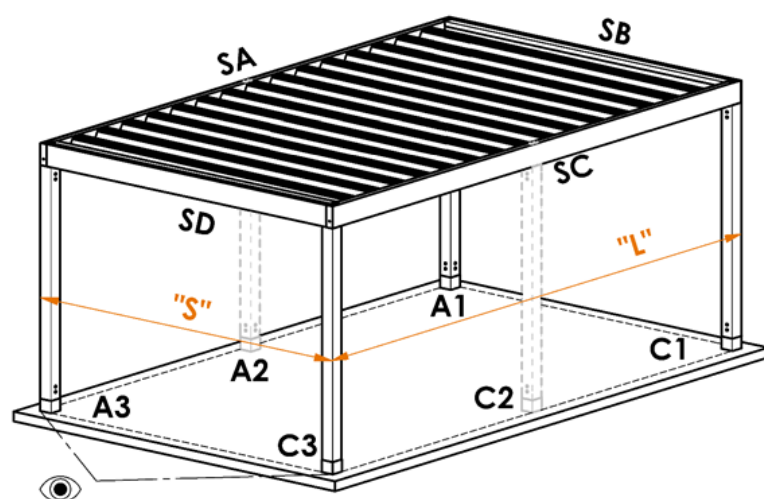

- SA, SC – Cadre circconférentiel - Longueur
- SB, SD – Cadre circconférentiel – Largeur
- A1, A3, C1, C3 – Supports de coin
- A2, C2 – Supports supplémentaires
- „S” – Largeur maximale du carport
- „L” – Longueur maximale du carport
- 👁 – Sens de vue sur le carport

Cadre sans toit (ROOFLESS)

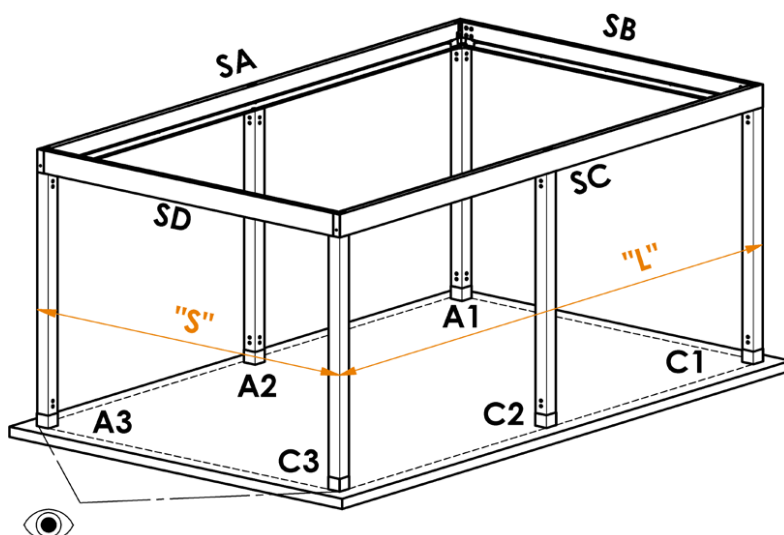

- SA, SC – Cadre circconférentiel - Longueur
- SB, SD – Cadre circconférentiel – Largeur
- A1, A3, C1, C3 – Supports de coin
- A2, C2 – Supports supplémentaires
- „S” – Largeur maximale du carport
- „L” – Longueur maximale du carport
- 👁 – Sens de vue sur le carport

Couleurs

Cadre du carport

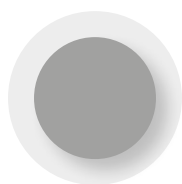

RAL 9006

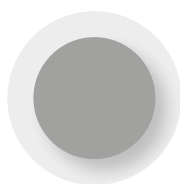

RAL 9006 S

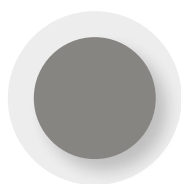

RAL 9007

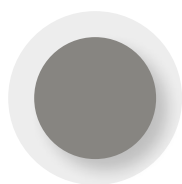

RAL 9007 S

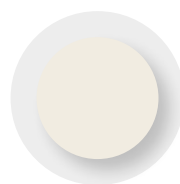

RAL 9010 M



RAL 9010 S



RAL 7016 M



RAL 7016 S



RAL 8014 M



RAL 8014 S



DB 702



DB 703

RAL 9006 argent clair
 RAL 9006S structure argent clair
 RAL 9007 argent
 RAL 9007S structure argent
 RAL 9010M blanc mat
 RAL 9010S structure blanche

RAL 7016M gris anthracite mat
 RAL 7016S structure gris anthracite
 RAL 8014M brun anthracite
 RAL 8014S structure brun
 DB 702 gris clair nacré
 DB 703 gris foncé nacré

NOTE : Autres couleurs RAL sur demande avec extra charge.

Toit polycarbonate



Épaisseur 16 mm,
2 cloisons, anthracite



Épaisseur 16 mm,
2 cloisons, clair



Épaisseur 16 mm,
7 cloisons, opale

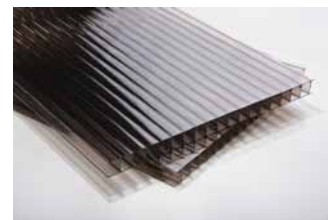

Épaisseur 16 mm,
2 cloisons, bronze

Toit trapézoïdal

Tôle métallique d'épaisseur de 1 mm. Zingage bilatéral. Traitement superficiel bilatéral en couleur RAL 9006, RAL 7016, RAL 9010.

NOTE : La couleur et la structure superficielle de la peinture de la tôle trapézoïdale peuvent différer de la peinture et de la structure superficielle de la peinture de la structure du carport ce qui ne justifie pas la réclamation.

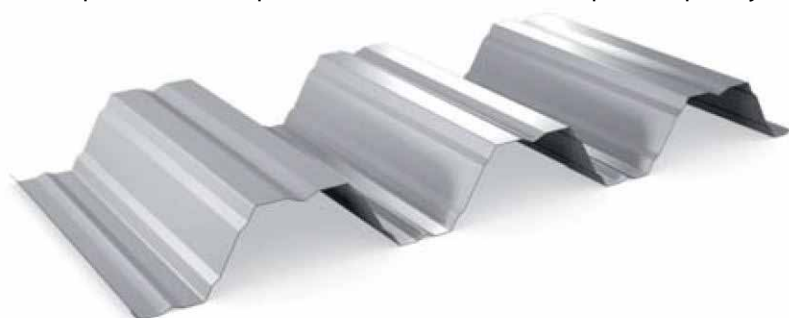

Définition

Le carport Artosi est un auvent avec le toit fixe. Le carport est une structure extérieure ouverte qui est incomparable avec la construction fermée, calorifuge, complètement résistante à l'eau et au vent. Il faut tenir compte de ce fait notamment en cas d'installation latérale des stores screen ou des panneaux coulissants. Il faut que tout l'équipement placé sous le carport soit conçu pour l'utilisation en plein air.

En fonction des conditions locales, le carport peut être considéré comme la construction et dans ce cas-là, il faut respecter la législation et les exigences locales applicables à ces constructions.

Le fabricant n'assume pas la responsabilité d'une configuration inadaptée ou d'un emplacement inapproprié du carport sur un site donné.

Le fabricant n'assume pas la responsabilité des conséquences liées à l'incorporation dans d'autres éléments de construction.

Résistance à l'eau

Le toit du carport est légèrement incliné. Le carport est équipé d'une gouttière sur tout son périmètre. L'évacuation des eaux est réalisée au niveau des pieds du carport.

Le carport est capable d'évacuer la quantité d'eau correspondant à la pluie d'intensité indiquée au tableau à condition que tous les points d'évacuation soient placés côté incliné du toit.

Surface du carport [m ²]	Nombre de points d'évacuation (pcs)	Quantité d'eau évacuée [l par m ² /1h]
12	1	50
24	2	50
36	3	50
49	3	30

Le carport est une construction extérieure ouverte et il n'est pas complètement étanche à l'eau.

Sous la pluie, des gouttes d'eau tombant dans la gouttière peuvent pénétrer dans l'espace situé au-dessous du carport (cela dépend toujours de l'intensité de la pluie et des conditions climatiques).

Il faut tenir compte du fait que des précipitations plus intenses peuvent entraîner le débordement de la gouttière, qui est située à l'intérieur du carport.

A cause de la différence entre la température au-dessus et au-dessous du carport, de l'eau peut se condenser au niveau du côté bas de la structure du carport par temps froid.

En cas d'emplacement du carport à proximité d'une structure voisine, l'eau peut pénétrer dans l'espace situé entre le carport et la structure voisine. L'étanchéité de ce joint ne fait pas partie du produit. Le fabricant n'assume pas la responsabilité des modalités et de la réalisation de ces joints d'étanchéité.

En cas d'utilisation dans un milieu salin et d'exposition à des brouillards salins intenses ou à des vapeurs chimiques (par exemple, piscines, jacuzzis), des incrustations ou des bulles peuvent apparaître sur la surface ou au niveau des joints des profilés en aluminium, et une oxydation superficielle des parties en acier inoxydable du carport est possible.

Résistance au vent

La résistance du carport au vent correspond à la classe 6 selon la norme ČSN 13561 (plus de 88km/h).

Le carport est une structure extérieure ouverte et il n'est pas complètement étanche à l'eau.

Résistance à la neige

Les carports sont produits en plusieurs variantes de la capacité portante :

- Polycarbonate : 150 kg/m², 110 kg/m²

- Trapézoïdale : 200 kg/m², 150kg/ m², 110 kg/m²

La capacité portante demandé a un impact sur les dimensions maximales qu'on peut produire et l'emplacement des supports, voir chapitre Spécifications techniques.

Le calcul de la capacité portante du toit est basé sur la répartition homogène de la neige sur tout le toit. Attention à la neige accumulée par le vent et à la chute de la neige des structures voisines sur le carport.

En cas de surcharge locale du toit, il est possible que la garantie ne soit pas appliquée.

Le carport est une structure extérieure ouverte et il n'est pas complètement étanche à la neige.

Dimensions standard

Réalisation du toit	Longueur L [mm]		Largeur S [mm]		Échappée H [mm]		Surface garantie [m ²]
	min.	max.	min.	max.	min.	max.	max.
Polycarbonate	1440	7000	1000	5500	500	3000	38,5
Trapézoïdale	1440	7000	1000	6500	500	3000	45,5
Sans toit (ROOFLESS)	1440	7000	1000	6500	500	3000	45,5

Vous pouvez trouver des informations détaillées sur les dimensions qu'on peut produire dans le chapitre Spécifications techniques.

Dimensions de la construction

« S » - Largeur du carport

« L » - Longueur du carport

« H » - Échappée d'un support concret

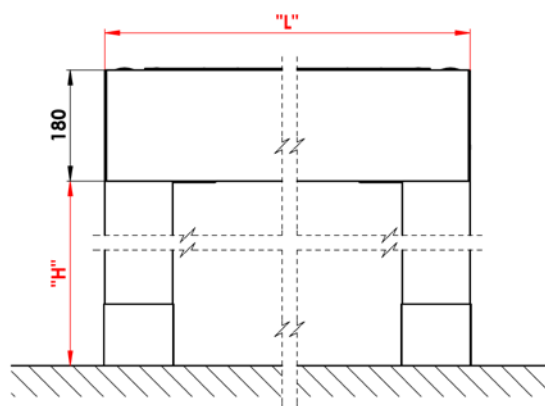
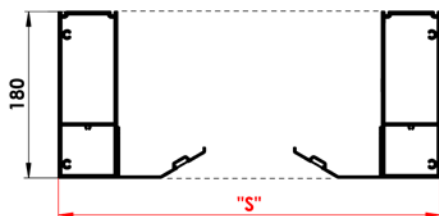

Dilatation longitudinale

Quand la température de l'aluminium augmente, le métal se dilate. Ce phénomène s'appelle l'expansion thermique. Le coefficient d'expansion thermique de l'alliage d'aluminium est de 23,5 [$\mu\text{m}/(\text{m} * \text{K})$].

Exemple :

La longueur d'un profil d'aluminium à 20 °C est de 7000 mm, si on le chauffe à 50 °C – carport le jour ensoleillé, sa longueur sera à cause de l'expansion thermique de 7005 mm. La variation de la température de l'aluminium fait augmenter sa longueur de +5 mm.

En cas d'encastrement d'un carport dans les structures voisines, il faut tenir compte du fait que les dimensions du carport peuvent varier en fonction de la température ambiante.

Lors du mesurage et de l'intégration des stores screen dans le carport, il faut tenir compte de l'expansion thermique d'un profil d'aluminium par rapport à la température ambiante. Il est recommandé de réaliser le mesurage à la température ambiante de 23 \pm 5°C.

Tolérance des dimensions

Longueur	Tolérance	Largeur	Tolérance	Échappée	Tolérance
inf. à 2000 mm	$\pm 2,4$	inf. à 2000 mm	$\pm 2,4$	de 500 mm à 3000 m	+20/-10 - réglable
inf. à 3000 mm	$\pm 2,6$	inf. à 3000 mm	$\pm 2,6$		
inf. à 4000 mm	$\pm 2,8$	inf. à 4000 mm	$\pm 2,8$		
inf. à 5000 mm	± 3	inf. à 4500 mm	± 3		
inf. à 6000 mm	$\pm 3,2$				
inf. à 7000 mm	$\pm 3,4$				

Poids indicatif du carport

Les valeurs dans le tableau sont indiquées en [kg].

« S » - Largeur du carport

« L » – Longueur du carport

Trapézoïdale

L/S	2000	2500	3000	3500	4000	4500	5000	5500	6000	6500
1004	71	85	99	113	127	141	155	169	182	196
1341	85	101	117	132	148	164	180	196	212	228
1678	98	116	134	152	170	188	205	223	241	259
2015	112	131	151	171	191	211	231	251	271	290
2352	125	147	169	191	212	234	256	278	300	322
2689	138	162	186	210	234	258	282	305	329	353
3026	152	178	203	229	255	281	307	333	359	385
3363	165	193	221	249	277	304	332	360	388	416
3700	178	208	238	268	298	328	358	388	417	447
4037	192	224	256	287	319	351	383	415	447	479
4374	205	239	273	307	341	375	408	442	476	510
4711	219	254	290	326	362	398	434	470	506	541
5048	232	270	308	346	383	421	459	497	535	573
5385	245	285	325	365	405	445	485	524	564	604
5722	259	301	342	384	426	468	510	552	594	635
6059	272	316	360	404	448	491	535	579	623	667
6396	285	331	377	423	469	515	561	606	652	698
6733	299	347	394	442	490	538	586	634	682	730
7000	303	351	399	447	494	542	590	638	686	734

Polycarbonate

L/S	2000	2500	3000	3500	4000	4500	5000	5500
864	58	69	81	93	105	116	128	140
1659	81	96	111	126	142	157	172	187
2454	105	123	142	160	178	197	215	234
3249	128	150	172	194	215	237	259	281
4044	152	177	202	227	252	277	303	328
4839	175	204	232	261	289	318	346	375
5634	198	230	262	294	326	358	390	422
6429	222	257	292	328	363	398	434	469
7000	232	268	304	340	376	412	448	484

CARPORT ARTOSI

Spécifications techniques

Polycarbonate

Possibilités d'installation

- Placé séparément dans l'espace (de 4 à 6 supports)
- Possibilité d'ancrer au niveau du cadre circconférentiel SA / SB / SC / SD sur la structure voisine sans nécessité d'utiliser des supports sur le côté ancré
- Il est possible de couvrir les côtés SA / SB / SC / SD

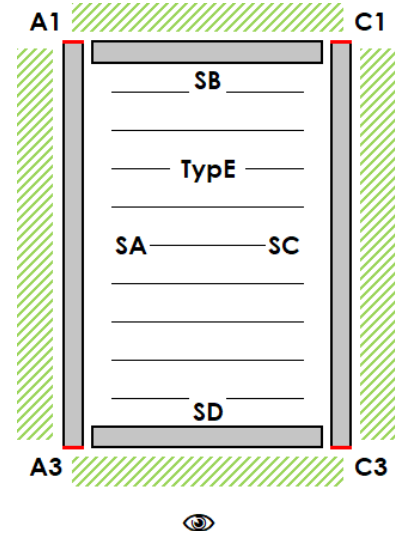
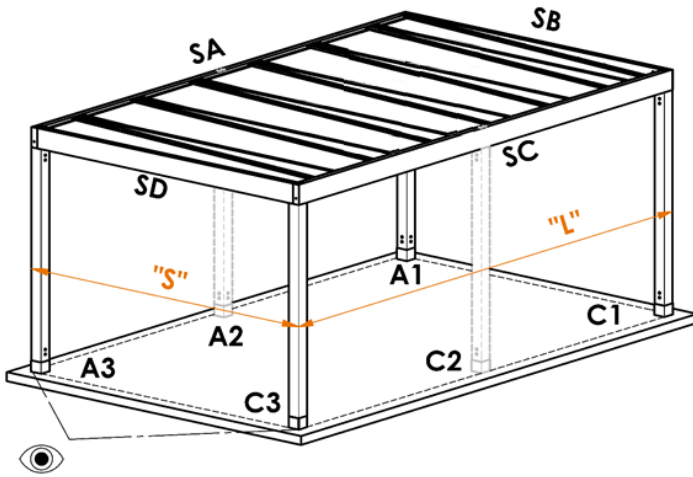

- SA, SC – Cadre circconférentiel - Longueur
- SB, SD – Cadre circconférentiel – Largeur
- A1, A3, C1, C3 – Supports de coin
- A2, C2 – Supports supplémentaires

- „S” – Largeur maximale du carport
- „L” – Longueur maximale du carport
- 👁 – Sens de vue sur le carport

Exemples d'intégration possible du carport avec une structure trapézoïdale en fonction de l'environnement

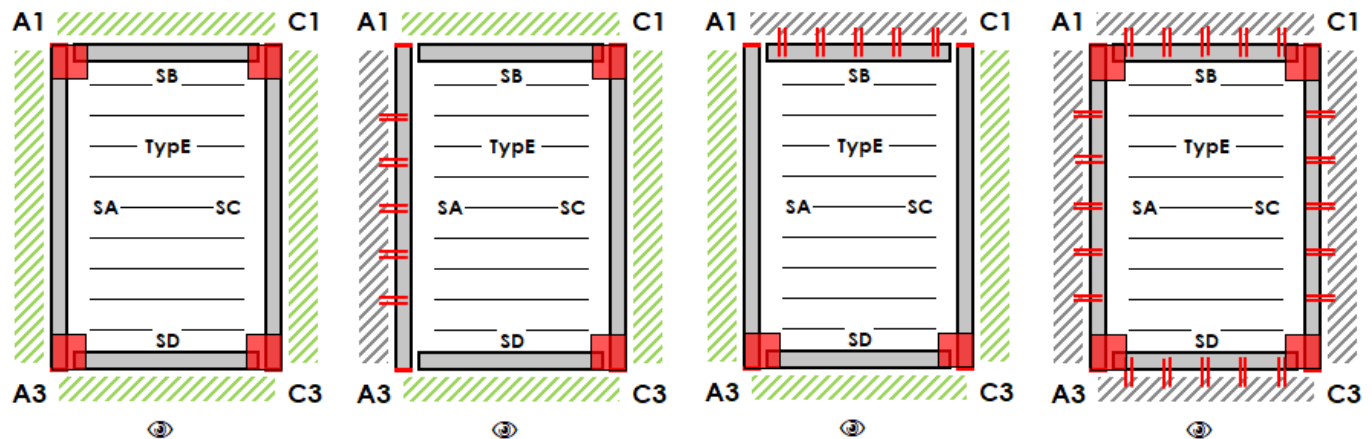

- | | | | |
|---|--|--|---|
| <ul style="list-style-type: none"> • Côté ancré : - • Support obligatoire : A1 / A3 / C1 / C3 • Support à option : A2 / C2 | <ul style="list-style-type: none"> • Côté ancré : SA • Support obligatoire : C1 / C3 • Support à option : A1 / A2 / A3 / C2 | <ul style="list-style-type: none"> • Côté ancré : SB • Support obligatoire : A3 / C3 • Support à option : A1 / A2 / C1 / C2 | <ul style="list-style-type: none"> • Côté ancré : SA / SB / SC / SD • Support obligatoire : - • Support à option : A1 / A2 / A3 / C1 / C2 / C3 |
|---|--|--|---|

Polycarbonate – Conditions pour la capacité portante de 110 kg/m²

La capacité portante du carport est définie par les dimensions extérieures du carport et l'emplacement des supports. Cette dépendance est visualisée sur les images ci-dessous. Il est possible de combiner les conditions, c'est-à-dire, il est possible de placer des supports au niveau du côté SA selon l'image 1 et au niveau du côté SC selon l'image 4.

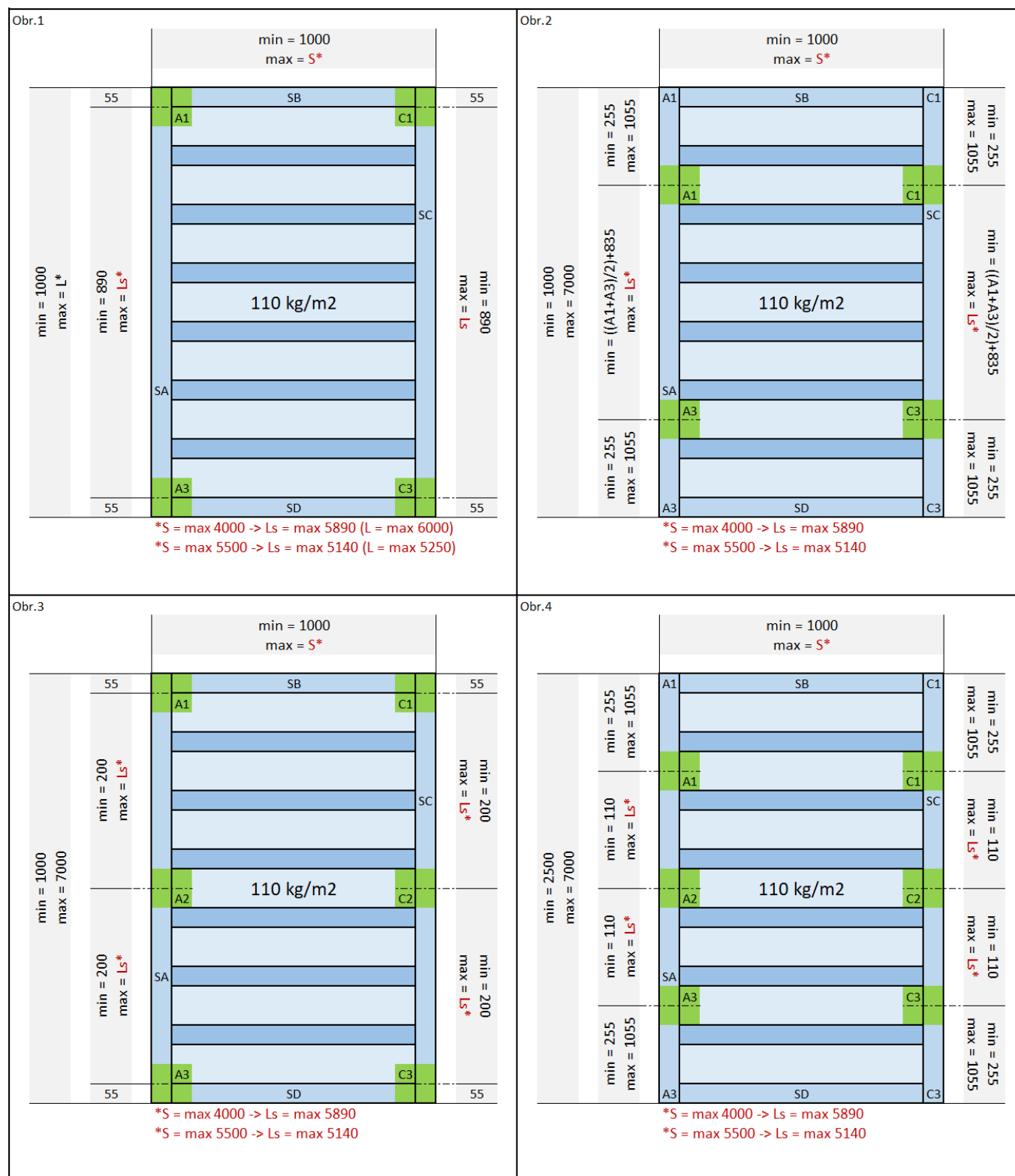

- Support A1 – Il est possible de le remplacer par l'ancrage côté SA ou côté SB
- Support A2 – Il est possible de le remplacer par l'ancrage côté SA
- Support A3 – Il est possible de le remplacer par l'ancrage côté SA ou côté SD
- Support C1 – Il est possible de le remplacer par l'ancrage côté SC ou côté SB
- Support C2 – Il est possible de le remplacer par l'ancrage côté SC
- Support C3 – Il est possible de le remplacer par l'ancrage côté SC ou côté SD

CARPORT ARTOSI

Spécifications techniques

Trapézoïdale

Possibilités d'installation

- Placé séparément dans l'espace (de 4 à 6 supports)
- Possibilité d'ancrer au niveau du cadre circconférentiel SA / SB / SC / SD sur la structure voisine sans nécessité d'utiliser des supports sur le côté ancré
- Il est possible de couvrir les côtés SA / SB / SC / SD.

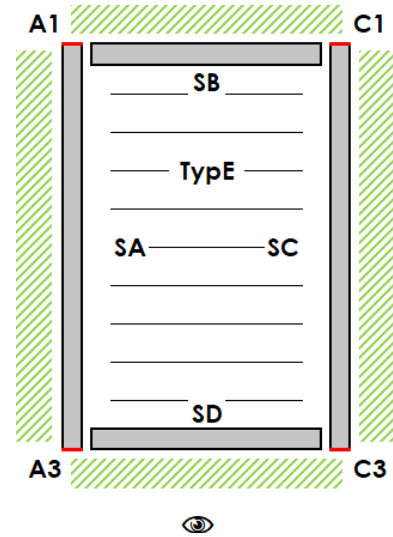
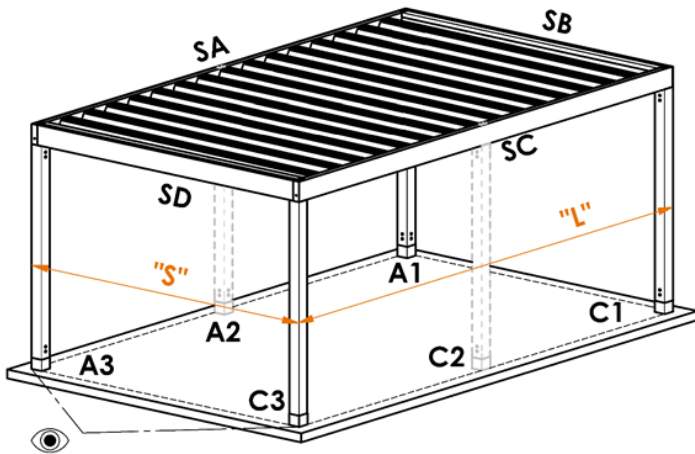

SA, SC – Cadre circconférentiel - Longueur
 SB, SD – Cadre circconférentiel – Largeur
 A1, A3, C1, C3 – Supports de coin
 A2, C2 – Supports supplémentaires

„S” – Largeur maximale du carport
 „L” – Longueur maximale du carport
 👁 – Sens de vue sur le carport

Exemples d'intégration possible du carport avec une structure trapézoïdale en fonction de l'environnement

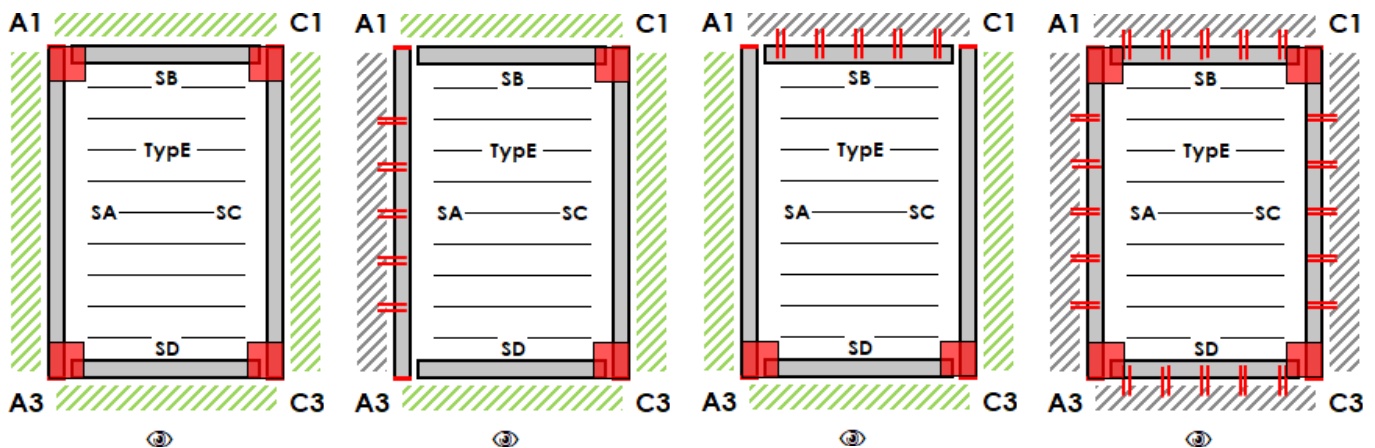

- | | | | |
|---|--|--|---|
| <ul style="list-style-type: none"> • Côté ancré : - • Support obligatoire : A1 / A3 / C1 / C3 • Support à option : A2 / C2 | <ul style="list-style-type: none"> • Côté ancré : SA • Support obligatoire : C1 / C3 • Support à option : A1 / A2 / A3 / C2 | <ul style="list-style-type: none"> • Côté ancré : SB • Support obligatoire : A3 / C3 • Support à option : A1 / A2 / C1 / C2 | <ul style="list-style-type: none"> • Côté ancré : SA / SB / SC / SD • Support obligatoire : - • Support à option : A1 / A2 / A3 / C1 / C2 / C3 |
|---|--|--|---|

Trapézoïdale – Conditions pour la capacité portante de 110 kg/m²

La capacité portante du carport est définie par les dimensions extérieures du carport et l'emplacement des supports. Cette dépendance est visualisée sur les images ci-dessous. Il est possible de combiner les conditions, c'est-à-dire, il est possible de placer des supports au niveau du côté SA selon l'image 1 et au niveau du côté SC selon l'image 4.

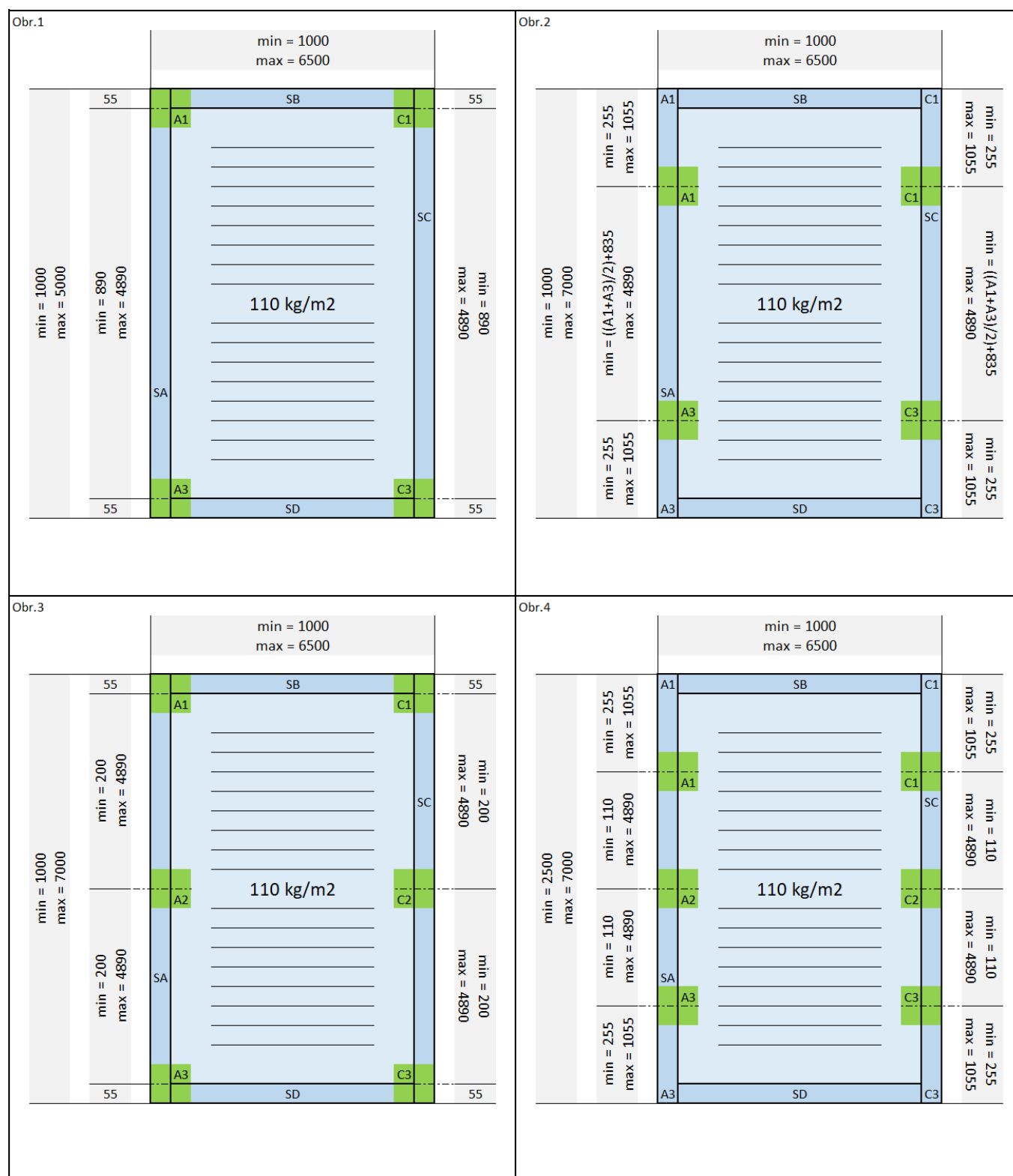

- Support A1 – Il est possible de le remplacer par l'ancrage côté SA ou côté SB
- Support A2 – Il est possible de le remplacer par l'ancrage côté SA
- Support A3 – Il est possible de le remplacer par l'ancrage côté SA ou côté SD
- Support C1 – Il est possible de le remplacer par l'ancrage côté SC ou côté SB
- Support C2 – Il est possible de le remplacer par l'ancrage côté SC
- Support C3 – Il est possible de le remplacer par l'ancrage côté SC ou côté SD

Ancrage du cadre

Par l'ancrage du cadre, on entend la fixation portante du cadre du carport au niveau des trous d'ancrage sur les structures portantes voisines. Le carport est, sur demande, fourni avec des trous d'ancrage pré-perçés.

Pour qu'il soit possible de considérer l'ancrage du cadre du carport comme portant, il faut sélectionner le matériel d'ancrage conçu pour les structures portantes et suffisamment dimensionné pour la transmission de la charge.

Il faut que le matériel d'ancrage utilisé soit résistant à la corrosion. Les modalités de protection doivent être adaptées aux conditions climatiques sur le site.

Le nombre minimal de trous d'ancrage est de 5. En cas de besoin, il est possible de fournir plus de trous d'ancrage.

Le fabricant n'assume pas la responsabilité des conséquences liées à l'ancrage inadapté ou insuffisant au niveau des structures portantes voisines.

Vu l'hétérogénéité des structures voisines, le matériel d'ancrage ne fait pas partie de la livraison et le fabricant n'assume pas la responsabilité du matériel d'ancrage mal sélectionné.

En cas de besoin ou de doutes, il est recommandé de contacter un concepteur / expert en statique.

Côtés ancrés

possibilité d'ancrage latéral

SA / SB / SC / SD



Schéma d'emplacement élémentaire des trous d'ancrage au niveau du cadre circouférentiel

Le schéma d'emplacement est applicable à tous les côtés du carport

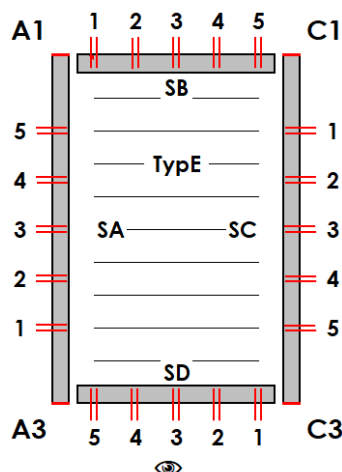
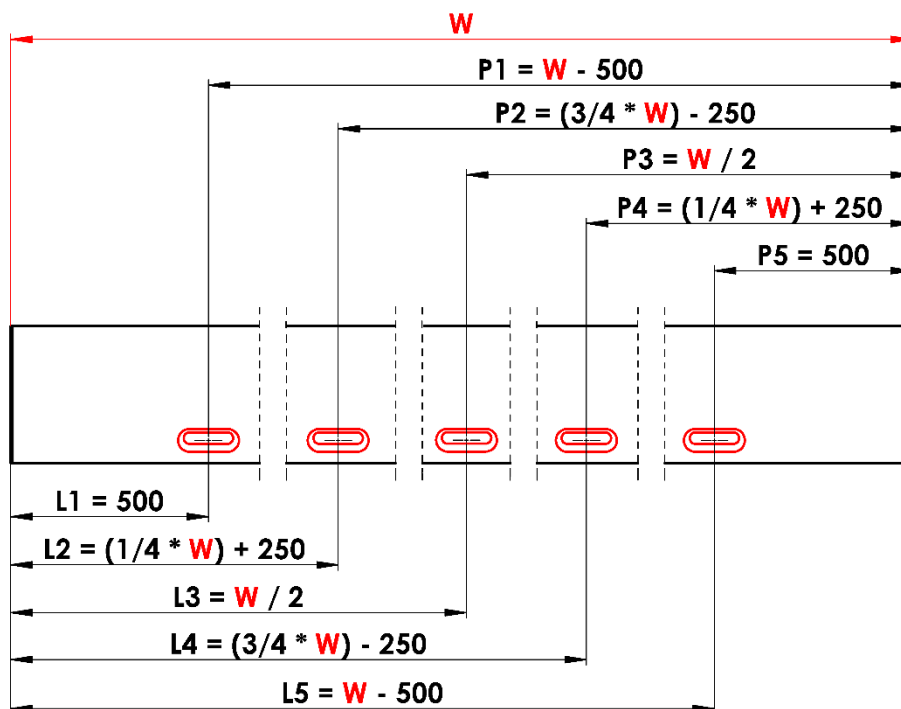

W – Largeur du carport ou Longueur du carport

Détail d'un trou d'encrage

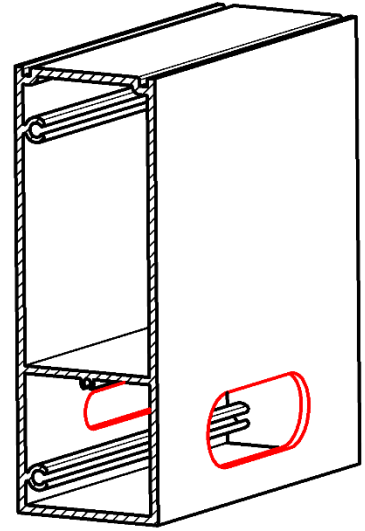
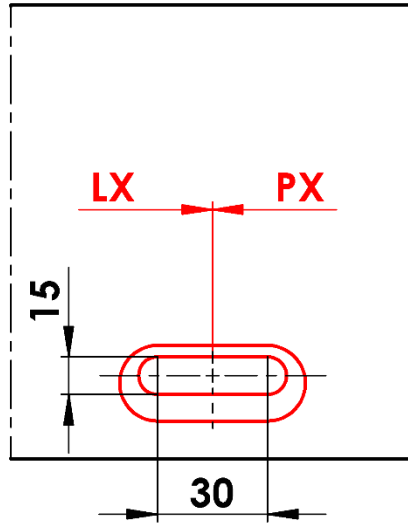
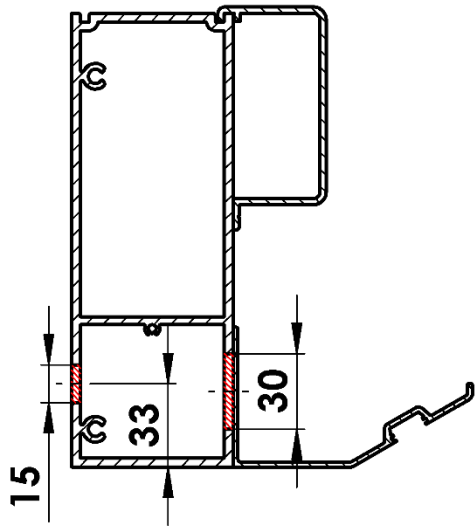

Supports – Informations de base

Le support constitue un élément portant du carport. Il transmet la charge du toit à travers le pied vers le point d'ancrage. Le point d'ancrage doit être suffisamment dimensionné du point de vue de sa capacité portante pour supporter toute la charge provenant du pied du support. Le matériel d'assemblage pour assembler le pied du support et le point d'ancrage doit être suffisamment dimensionné pour transmettre toute la charge. Le matériel d'ancrage doit résister à la corrosion. Les modalités de protection doivent être adaptées aux conditions climatiques sur le site.

Vu l'hétérogénéité des structures voisines, le matériel d'ancrage ne fait pas partie de la livraison et le fabricant n'assume pas la responsabilité du matériel d'ancrage mal sélectionné.

Il n'est possible d'ancrer sur le support que des stores screen coulissants ou des panneaux coulissants fournis exclusivement par le fabricant du carport.

Emplacement des supports et leur déplacement

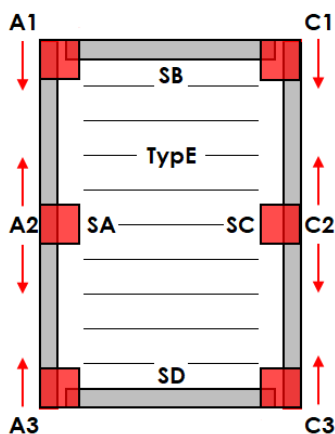

Déplacement « Z » des supports de coin au niveau de la longueur :

- type de montage A, B, D : supports A1 / A3 / C1 / C3 : min. 255 mm / max. 1055 mm

Déplacement « Y » des supports de centre au niveau de la longueur :

- dès le début du côté SB : supports A2 / C2 Selon le schéma pour différentes capacités portantes
- dès le début du côté SD supports A2 / C2 Selon le schéma pour différentes capacités portantes

Échappée « H »

- Type de montage A, B, D : supports A1 / A2 / A3 / C1 / C2 / C3 min. 500 mm / max. 3000 mm

Le déplacement « Z » des supports de coin est défini toujours du bord extérieur du carport à l'axe du support. Le déplacement « Y » du support centre A2 est défini toujours du bord extérieur du côté SB à l'axe de ce support. Le déplacement « Y » du support centre C2 est défini toujours du bord extérieur du côté SD à l'axe de ce support.

L'échappée « H » du support est définie toujours du bord inférieur du cadre périphérique au niveau du point d'ancrage.

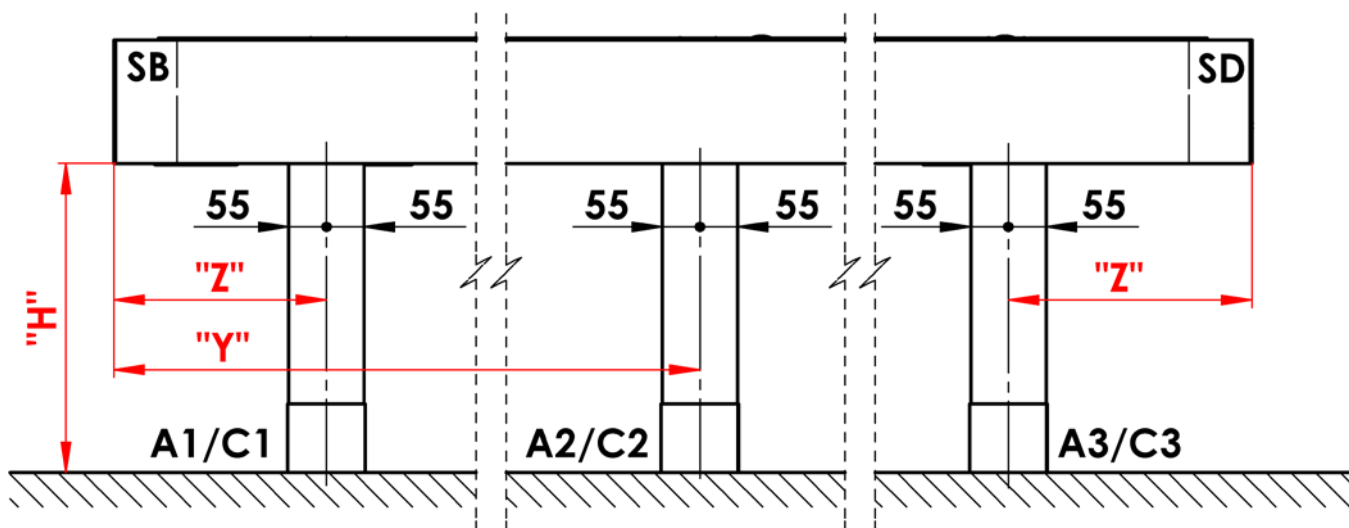

Supports – pieds

PIED CACHÉ

Les trous d'ancrage pour le matériel d'assemblage sont cachés au niveau de la projection horizontale du support. L'extrémité inférieure du support avec un accès aux trous d'ancrage est couverte par une tôle. Le pied du support permet le réglage suffisant de l'échappée « H » de +20/-10 mm.

La base pour l'ancrage du pied ne fait pas partie de l'offre et de la livraison. Chaque propriétaire est tenu de réaliser la base en coopération avec une personne agréée (architecte, entreprise de bâtiment, etc.) en fonction des conditions sur le site.

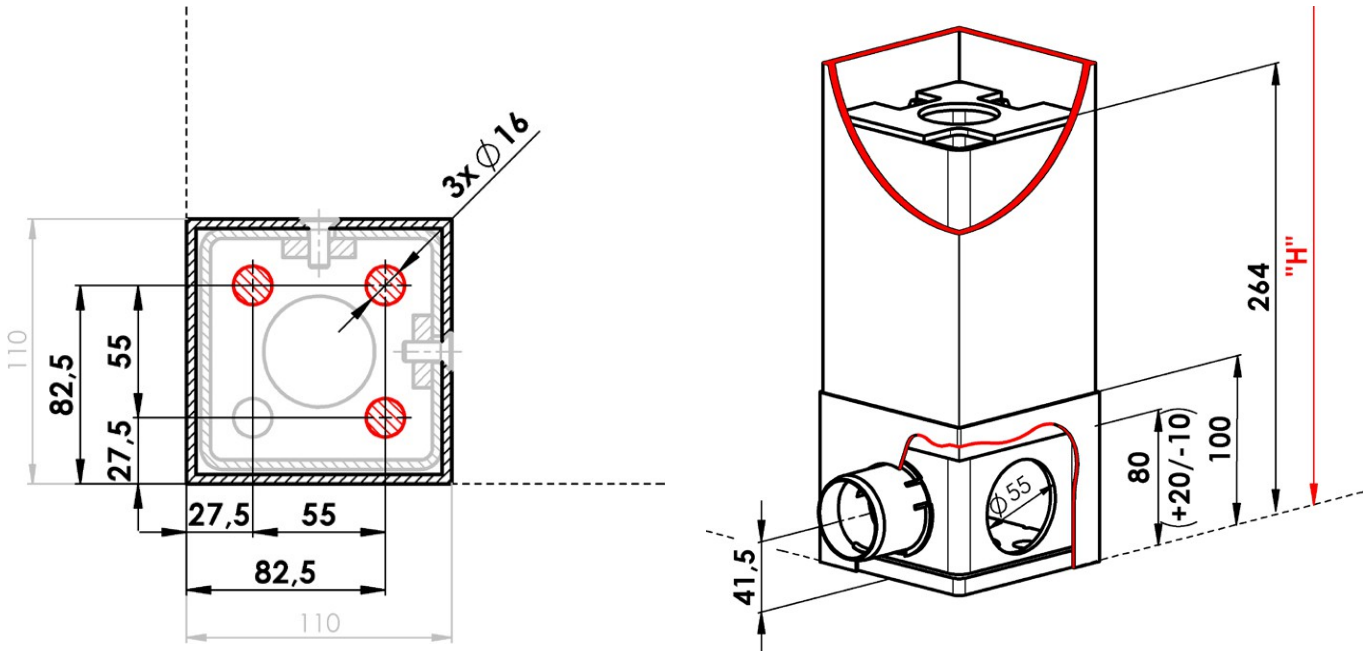

PIERD ÉLARGI

Les trous d'ancrage pour le matériel d'assemblage sont apparents à l'extérieur de la projection horizontale du support. L'extrémité inférieure du support avec un accès aux trous d'ancrage est couverte par une tôle. Le pied du support permet le réglage suffisant de l'échappée « H » de +20/-10 mm.

La base pour l'ancrage du pied ne fait pas partie de l'offre et de la livraison. Chaque propriétaire est tenu de réaliser la base en coopération avec une personne agréée (architecte, entreprise de bâtiment, etc.) en fonction des conditions sur le site.

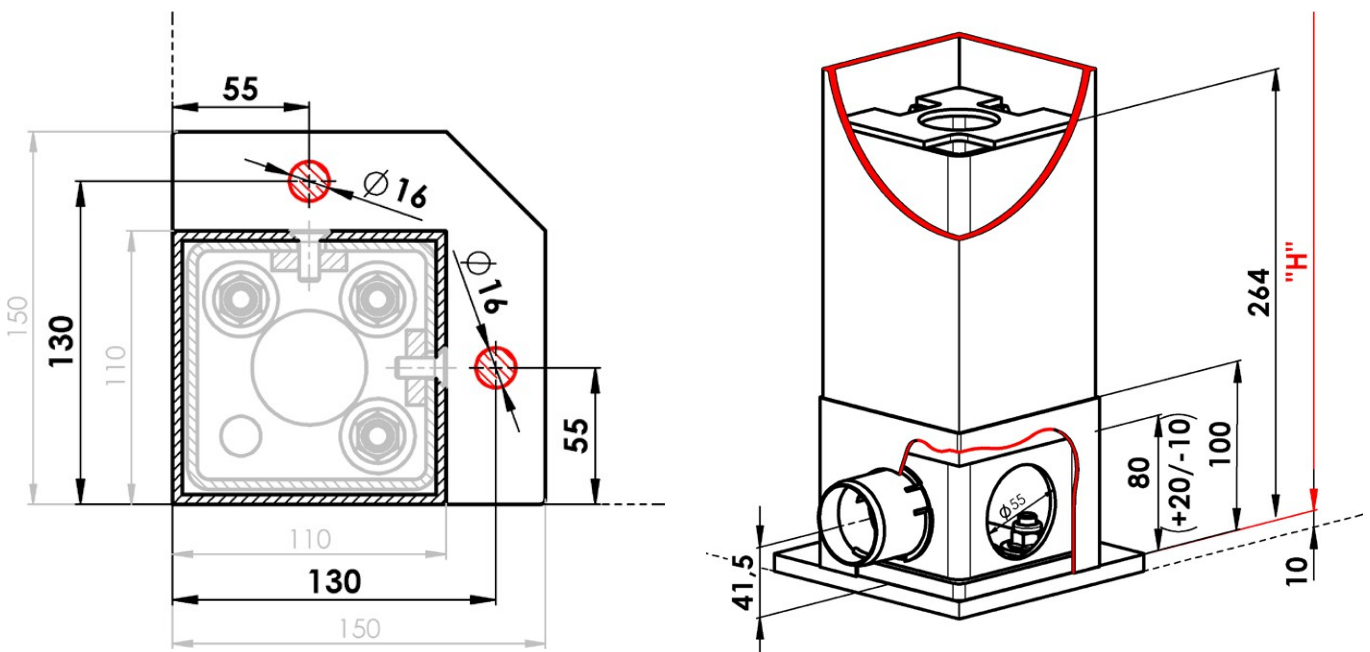

Système d'évacuation de l'eau

Informations de base

Le carport est équipé d'un système pour l'évacuation de l'eau pluviale. L'eau descend du toit vers les gouttières placées à l'intérieur du carport le long du cadre circférentiel du carport. L'eau passe de la gouttière vers les supports. L'eau quitte le pied d'un support au niveau d'un point d'évacuation (voir ci-dessous).

Le carport est une structure extérieure ouverte avec la protection limitée contre la pluie. On peut trouver les informations détaillées dans le chapitre : Spécifications de base – Résistance à l'eau.

Le toit du carport est incliné.

Nombre minimal de points d'évacuation placés toujours côté incliné du toit :

Surface du carport	Nombre de points d'évacuation
inf. à 12 m ²	1
inf. à 24 m ²	2
inf. à 36 m ²	3
inf. à 49 m ²	3

Il est possible d'équiper tous les supports d'un point d'évacuation. Le nombre maximal de points d'évacuation n'est limité que par le nombre de supports.

Visualisation du sens de passage de l'eau au niveau de la structure du carport

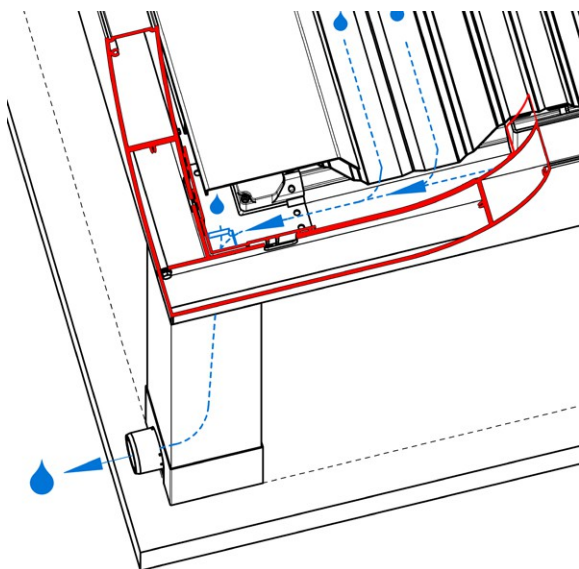

Sens de passage de l'eau vers le support avec un point d'évacuation situé hors de coin du carport

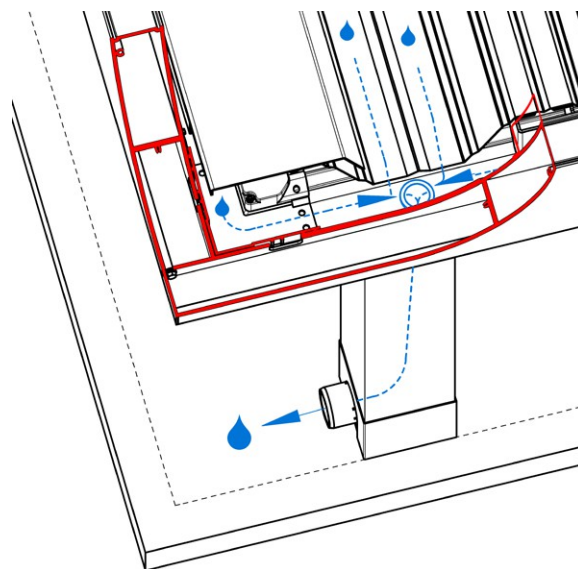

Sens de passage de l'eau vers le support avec un point d'évacuation situé au coin du carport

Sorties au niveau d'un support

Sortie non régulée (trou rectangulaire)

- La sortie du tuyau d'évacuation est orientée vers l'extérieur du carport
- Le tuyau a une extrémité libre
- Le tuyau a sa fin juste derrière la bordure en toile à l'intérieur d'un support
- L'eau sort librement par un trou rectangulaire au niveau de la bordure plastique
- Longueur du tuyau = « H » + min. 300 mm

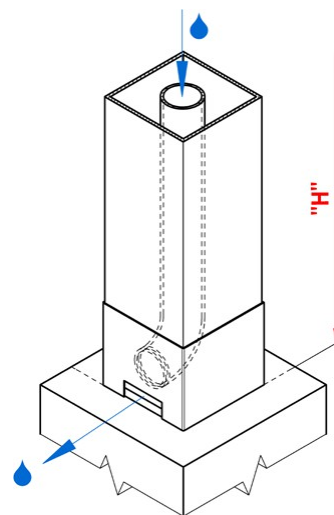

Sortie régulée (trou demi-rond)

- La sortie du tuyau d'évacuation est orientée vers l'extérieur du carport
- Le tuyau termine par un manchon plastique
- Le tuyau avec un manchon est terminé à l'extérieur de la bordure en toile
- L'eau sort librement par un manchon plastique
- Sur le manchon plastique, il est possible d'installer le tuyau d'évacuation DN50 (non intégré dans la livraison)
- Longueur du tuyau = « H » + min. 300 mm

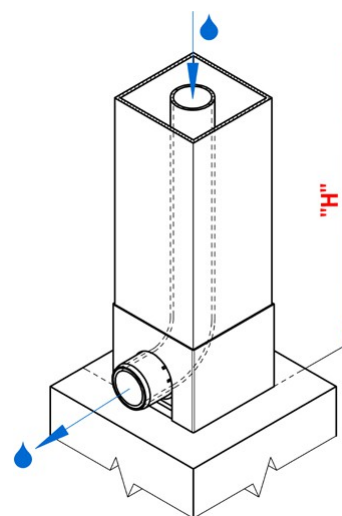

Sortie en dehors de la bordure (bordure complète)

- Cette sortie est conçue notamment pour les cas quand le pied est ancré au-dessous du niveau final et le raccordement d'un tuyau d'évacuation est réalisé sous le niveau final
- La sortie du tuyau d'évacuation est orientée vers l'extérieur du carport
- Le tuyau a une extrémité libre
- Longueur du tuyau = « H » + min. 300 mm

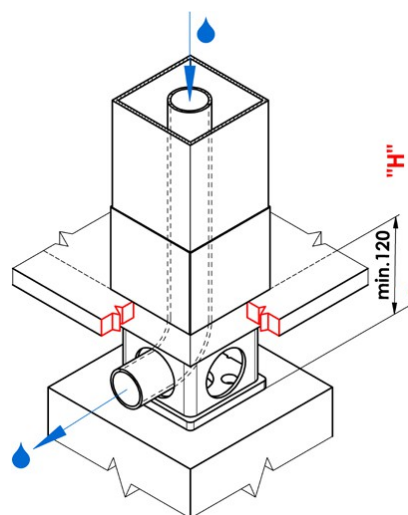

Éclairage

Le carport peut être éclairé depuis le côté intérieur par un éclairage LED, placé au niveau de la rainure du profil de gouttière et par un diffuseur lumineux couvert.

Couleur de l'éclairage :

- Blanche naturelle

Emplacement de l'éclairage :

1) Longueur

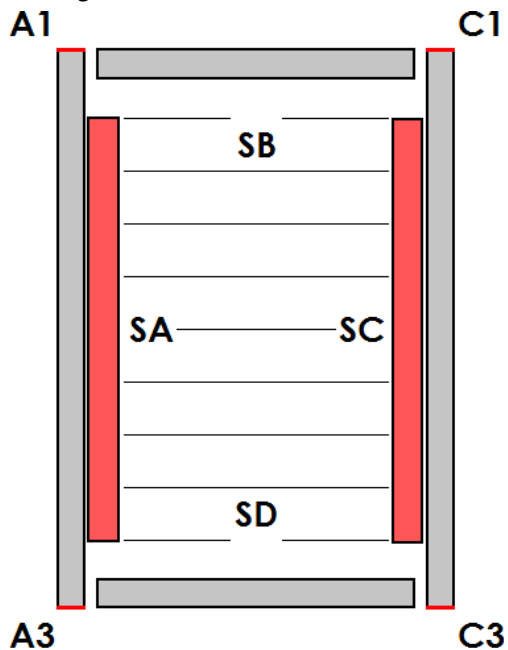

2) Largeur

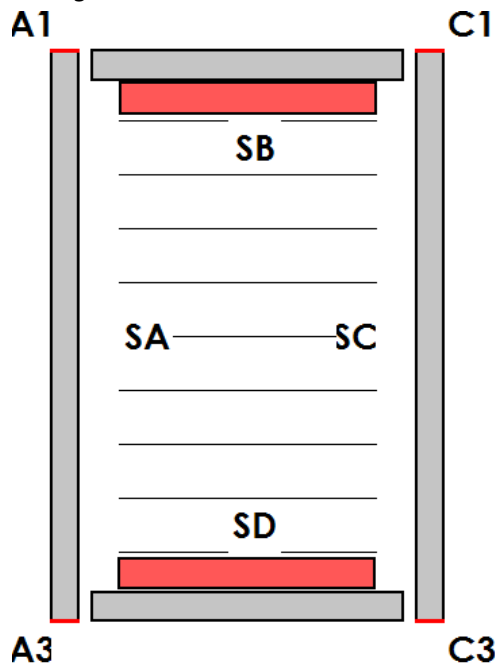

3) Longueur et largeur

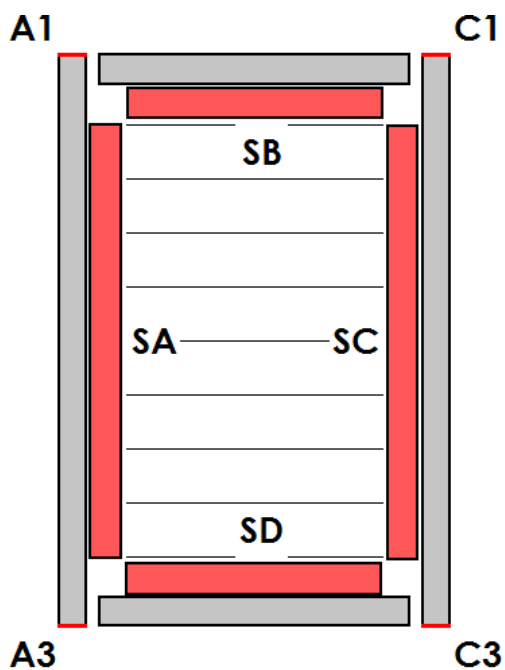

Point d'accès

Il permet d'accéder et de raccorder l'installation électrique du carport avec une alimentation. À travers ce point, on réalise l'entretien du moteur et de l'installation électrique du carport.

Point d'accès frontal

- L'accès nécessaire au niveau d'un capot situé côté frontal du profilé choisi.
- Devant le capot, il faut laisser de l'espace de manœuvre min. 700 mm.
- Cette zone doit rester accessible aussi après le montage.

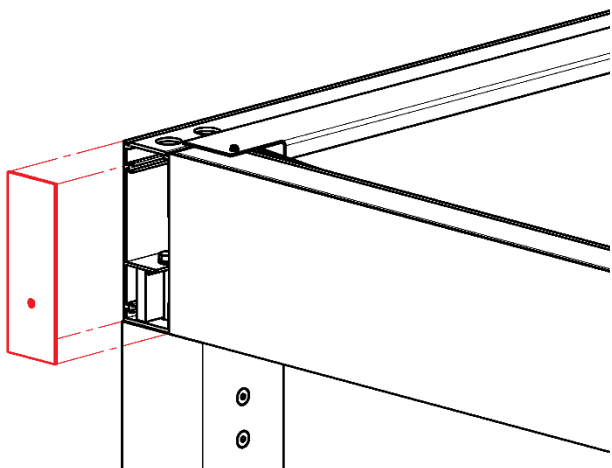

Point d'accès auxiliaire

- L'accès nécessaire au niveau d'un capot situé et d'un trou situé dans la partie supérieure du profilé choisi.
- Au-dessus du capot, il faut laisser de l'espace de manœuvre min. 700 mm.
- Cette zone doit rester accessible aussi après le montage.

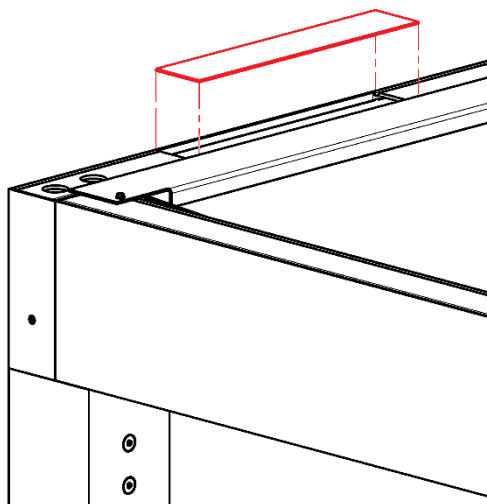

Équipement à option

Tôles de couverture

Il s'agit d'un élément de ferblantier permettant de couvrir l'espace de construction entre le carport et la structure voisine. Les tôles sont produites en fonction de la longueur demandée, la longueur max. d'une tôle est de 4000mm, matériau Al.

On peut choisir la couleur de peinture de la tôle de manière standard dans la boîte d'échantillons ARTOSI, autres couleurs RAL contre un supplément. Les tôles ne font pas partie de la livraison du carport, il s'agit d'un accessoire à option et il faut les commander séparément.

Le producteur n'assume pas la responsabilité de défauts dus à une mauvaise intégration du carport dans les structures

Tôle PG PK_01

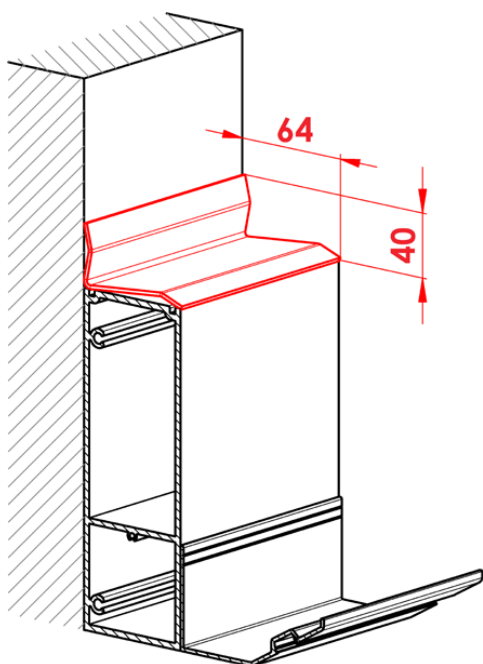

Tôle PG PK_01/1

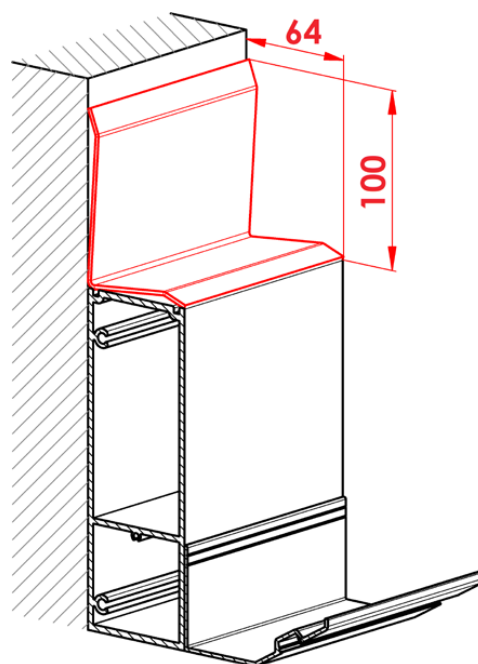

Tôle PG PK_02

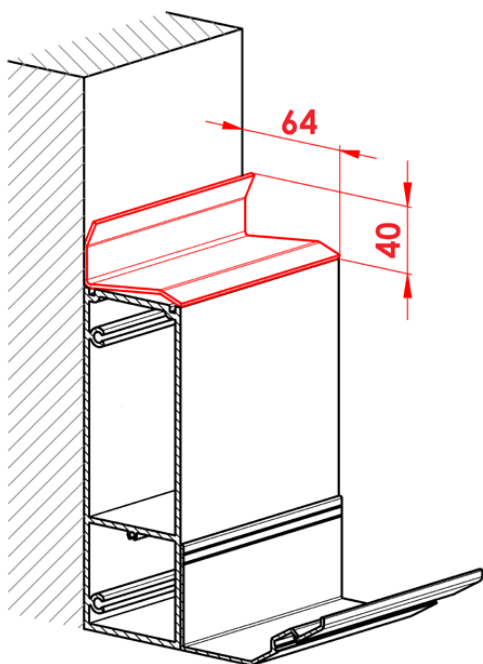

Tôle PG PK_02/1

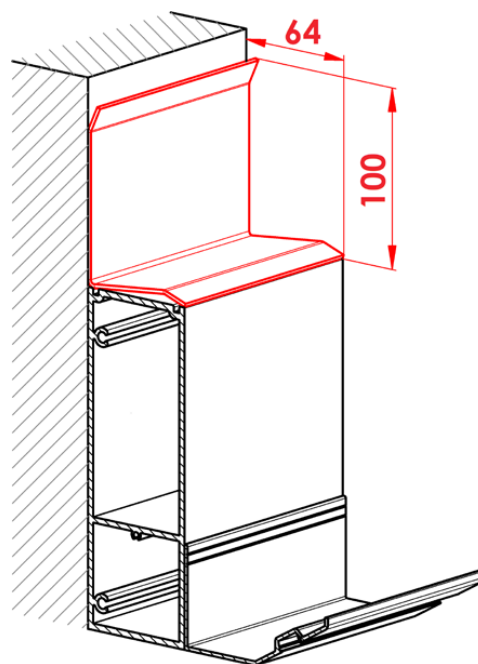

Tôle PG PK_03

Rozměr A je volitelný
Min. 25 mm, Max 300 mm

Rozměr B je volitelný
Min. 25 mm, max 300 mm

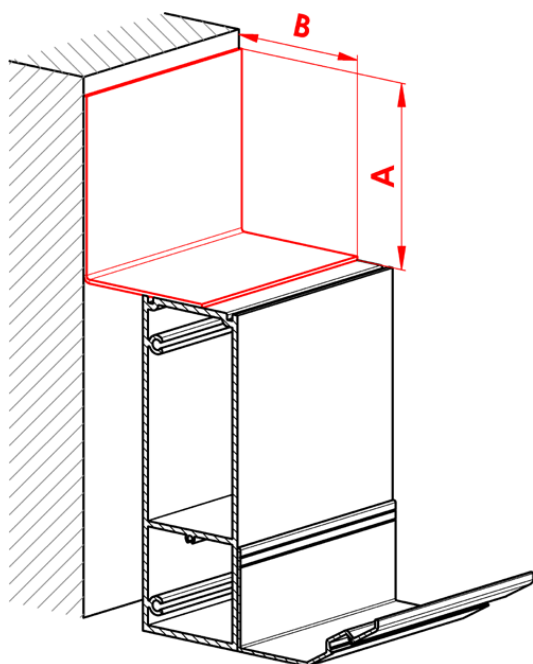
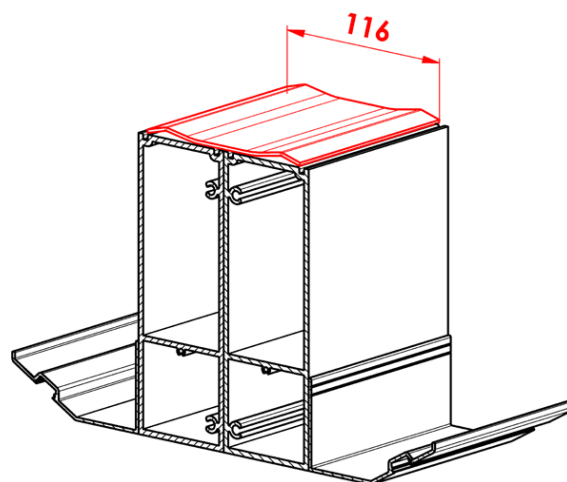
**Tôle PG PK_04****Entretien et consignes de sécurité****Entretien**

Pour maintenir le produit dans les conditions de fonctionnement et de sécurité parfaites il faut procéder comme suit :

- Au moins deux fois par an (au printemps et avant l'hiver), réaliser le contrôle visuel de la structure portante. Si c'est nécessaire, il faut éliminer des impuretés, de la pollution et du smog de la surface des profilés d'aluminium. Pour le nettoyage, il faut utiliser un chiffon humide. La forte pollution peut être éliminée par les détergents courants pour les surfaces vernies des voitures. Pour le nettoyage de la structure, il est interdit d'utiliser les détergents agressifs tels que diluants et solvants organiques, pâte de nettoyage, sable de nettoyage et détergents alcalins forts.
- Au moins deux fois par an (au printemps et avant l'hiver), contrôler le serrage de toutes les vis et tous les éléments d'assemblage
- Éliminer en continu de grandes impuretés telles que branches du toit du carport.
- Contrôler et nettoyer en continu les gouttières, éliminer notamment es feuilles pour éviter leur bouchage.

**Consignes de sécurité**

- Si le carport est équipé d'un dispositif de protection solaire, il faut le monter dans la position supérieure en cas de mauvais temps.
- Si le carport est équipé d'un dispositif de protection solaire, il est interdit de permettre aux enfants de jouer avec le dispositif de manœuvre.
- Contrôler périodiquement le carport pour éviter sa détérioration.
- En cas de détection d'un défaut ou d'une panne, contacter le fournisseur du système !!!
- En raison du perfectionnement continu du produit, les informations techniques indiquées au manuel ne doivent pas correspondre à l'état réel du carport fourni.



ISOTRA a.s.

Bílovecká 2411/1, 746 01 Opava

Tél.: **+420 553 685 111**

E-mail: isotra@isotra.cz

www.storesisotra.fr

Édition: 05/2026

ISOTRA Partenaire

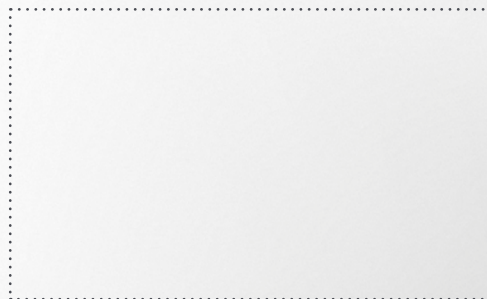

... protège votre vie privée.